

Della Porta

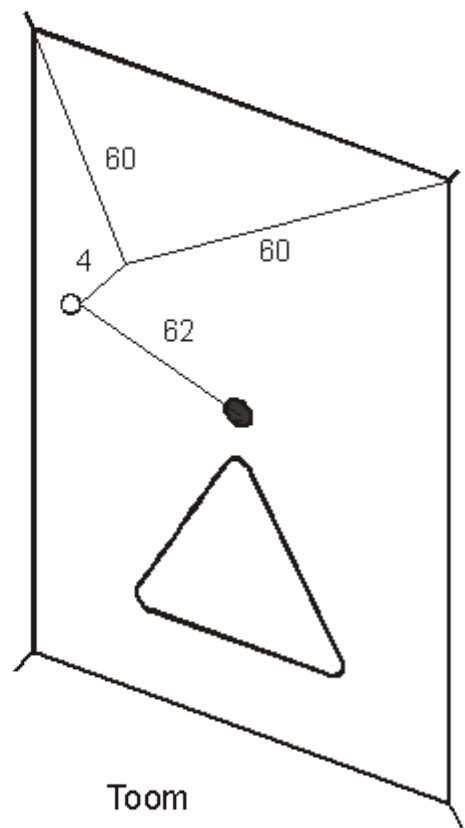

Della Porta

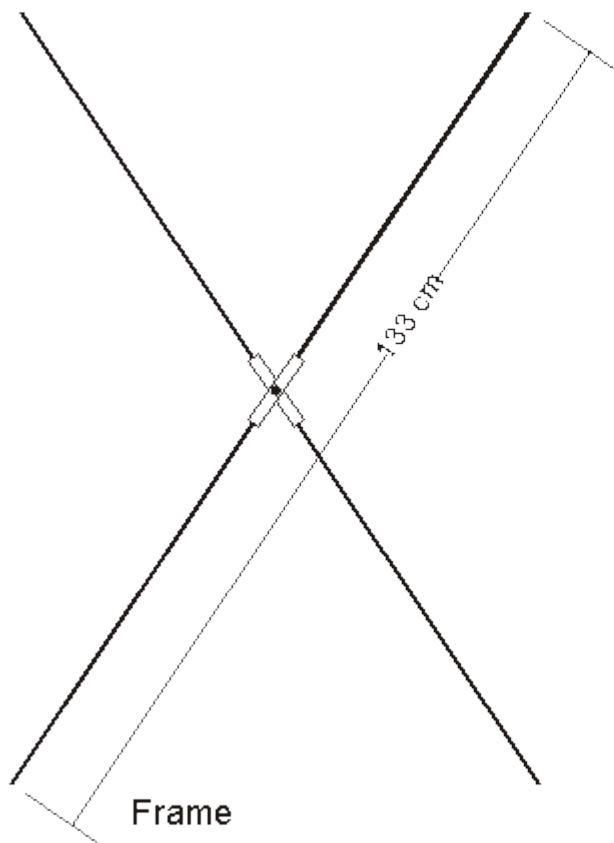

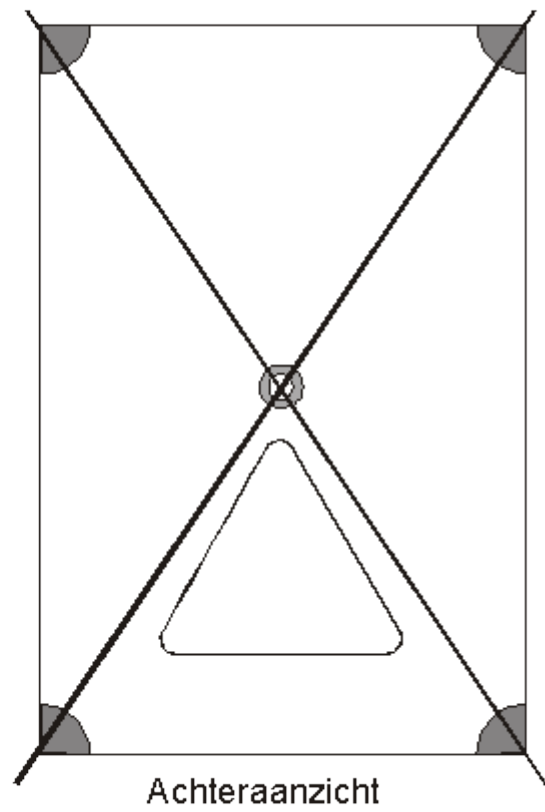
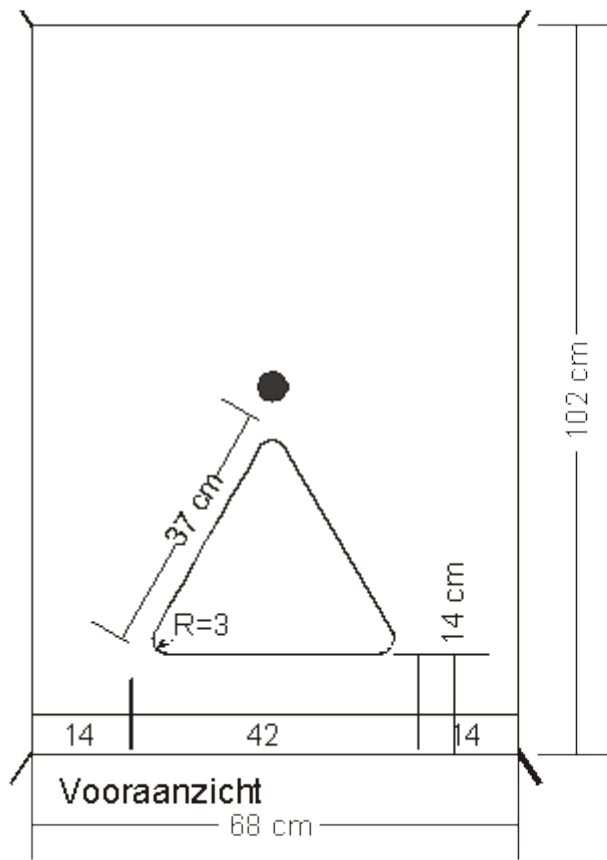
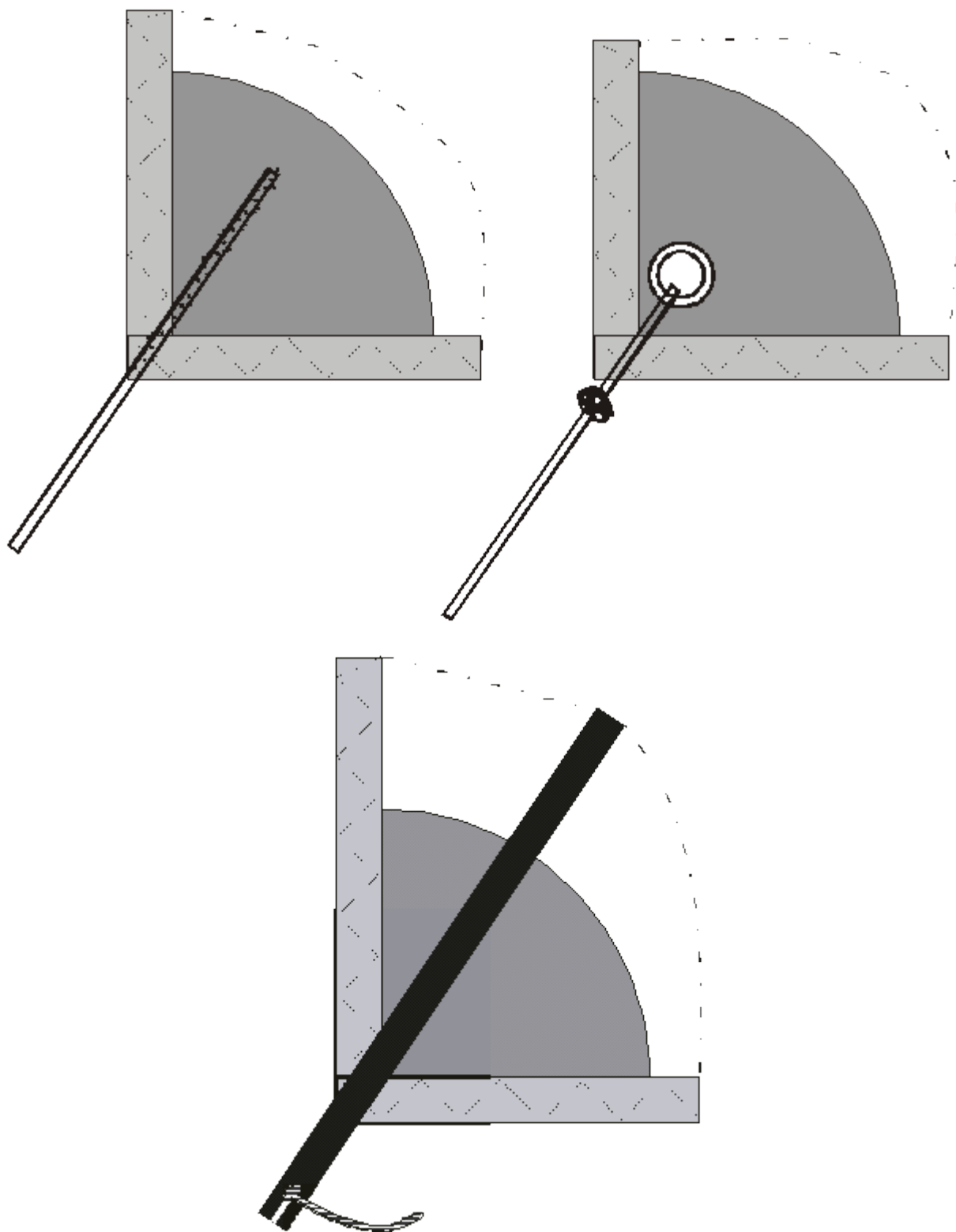

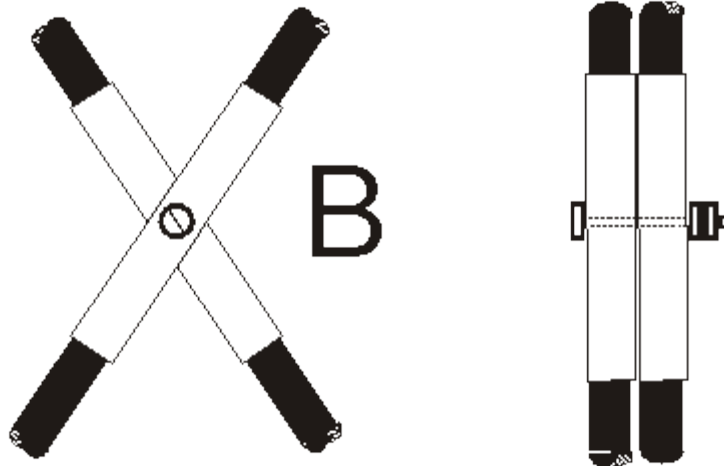

MATERIAAL

- ± 1,5 m¹ 32-grams spinnakernylondoek
- ± 3,5 m¹ zoomband
- 2 st raminstokken ø 8 of 9 mm, lang 135 cm
- 2 st ringen
- 4 m nylon toomlijn van 1 mm dikte.

ZEIL

Omdat we met zoomband werken kunnen we de zuivere maten uitsnijden. Voor de ronde hoeken in het driehoekige gat zoek je een ronde vorm van steen of metaal (kopje of doosje) en hier snijd je dan met de soldeerbout langs. Maak tevens versterkingshoekjes en het cirkelvormige centrale versterkingsstuk. Speld het zoomband rond het doek en speld op de hoeken de versterkingstukken mee. Het zoomband wordt met twee rechte of één zig - zag steek vastgestikt. Het driehoekige gat moet niet worden afgezoomd (mag wel). De vrije zijden van de versterkingshoekjes stikken we ook vast aan het zeil. Omdat we bij dit model gekozen hebben voor een methode waar het naspannen mogelijk is, moeten er aan de 4 hoekpunten touwtjes komen. Dit kan op twee manieren:

- met behulp van een holnietje;
- met een aangenaaid lijntje.

Voor 1 moet je een gaatjestang en een perstang voor holnieten hebben. Voor 2 kun je met de naaimachine een touwtje over een lengte van 3 cm aan het zeil met versterkingsstukje vaststikken. (zie tekening) [naar boven](#)

FRAME

De lengte van de stokken is 133 cm. (de diagonale maat van de vlieger inclusief 10 cm) De stokken steken ± 5 cm buiten het zeil. Je zaagt aan de uiteinden van de stokken een gleufje met behulp van een " baby- zaagje" en maak de uiteinden rond met een schuurpapiertje. Het is mogelijk om op de plaats van de kruising een metalen verbinding te maken, zodat het frame stijver wordt. Hiervoor zijn 2 stukjes aluminium buis nodig van 10 cm lang en een boutje M3 of M4 van 25 mm. (zie tekening) Lijm een van de stokken erin vast. Voordeel van deze methode is ook dat je een kortere vervoer lengte krijgt! Span nu je zeil op het frame en als dit gelijkmatig op de stokken staat, d.w.z. dat de stokken op de hoeken gelijk uitsteken, kunnen er in de touwtjes van het zeil knoopjes gelegd worden, die achter de gleufjes in de stokken blijven zitten. Wanneer het zeil na enige tijd oprekt, kun je door opnieuw knopen te leggen het zeil weer strakker krijgen.

TOOM

De toom is een driepunts-toom. Een lijn naar het middelpunt en twee naar de bovenste punten. (zie tekening). Ook hier zit weer een verstelbare ring in om de vlieger wat hoger of lager in te stellen. De toom bevestigen we met maststeken over de stokken en met een schuiflus rond de kruising.

STAART

Een franje staart van minimaal 6 meter lengte en ± 10 cm breed met een V-vorm, die direct onder de vlieger gemaakt dient te worden. Maak aan iedere kant van de "V" een wartel vast, zodat je die gemakkelijk aan de vlieger kunt bevestigen. Maak in het midden van de "V" een lusje, dan kan daaraan weer de rechte franje-staart gehangen worden. Ook is het mogelijk de staart nog eens te verlengen. Zo krijg je bij een stevige wind meer stabilisatie.