

Pillow-tail

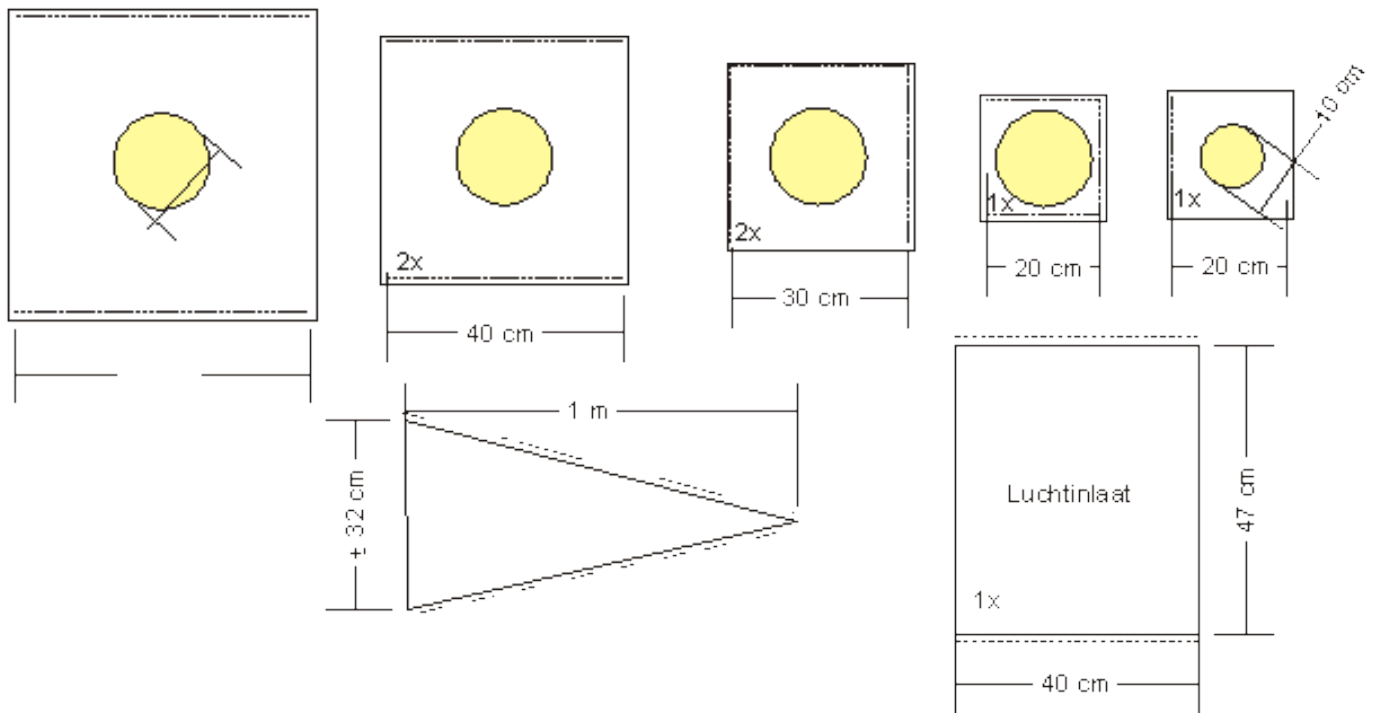



MATERIAAL

- 3,5 m¹ spinnakernylon
- 0,5 m¹ spinnakerzoomband
- 3 m¹ dunne nylonlijn
- 1 wartel

ONDERDELEN

Snij volgens de tekening de benodigde vierkanten uit en denk hierbij aan de extra zoomtoeslag van 7 mm. Variatie in de grote is mogelijk en zal het resultaat niet nadelig beïnvloeden, er zijn exemplaren gezien meer dan 20 vierkanten. Prachtig! Voor het uitsnijden is een soldeerbout niet echt noodzakelijk. Momenteel heb ik goede ervaringen met rolmesjes. Een pracht systeem waarbij een rond mesje in een houder is geplaatst en zodoende altijd voor een scherp snijvlak zorgt. Het snijden hier gaat het beste op dikkarton of eventueel een stapel opgevouwen kranten. Zijn alle vierkanten uitgesneden dan moeten de gaten eruit worden gesneden. Hiervoor is een mal nodig. Uit dik karton snijden we, na het aftekenen met een passer, een mooie cirkel. Let op, voor de achterste vierkant hebben we een andere maat nodig omdat hier de staart aan komt. Deze staart is dunner dan de luchtinlaat. Zodra de mallen gemaakt zijn kunnen we de gaten uit het spinnakernylon snijden. De mal goed op de stof drukken en met een scherp afbreekmesje het gat eruit snijden. Zijn we hiermee klaar dan moeten nog de staart en luchtinlaat worden uitgesneden. Hier ook aan de extra zoomtoeslag denken. Zijn alle onderdelen uitgesneden dan kan het omzomen

beginnen. Alle vierkanten moeten de extra zoomtoeslag van 7 mm worden omgezoomd. Doe dit met een grote stiksteek. Is dit afgerond dan kunnen we gaan samenvoegen.

SAMENVOEGEN

Maak voor je zelf een kleurindeling van de vierkantjes en leg ze op volgorde. Om eenvoudig te kunnen werken naaien we eerst twee vierkanten met de luchtdoorlaten aan elkaar. Speld de lapjes aan elkaar met de omgezoomde kanten naar buiten en naai met een rechte steek rond het gat. Goed aan- en afhechten want later kunnen we niet goed meer bij alle naden komen. Die zitten als we klaar zijn allemaal aan de binnenzijde. De vierkanten worden telkens twee aan twee rond het vastgenaaid aan elkaar. Wat we over houden zijn de eerste vierkant waar de luchtinlaat aan komt en het vierkantje waar de staart aan moet komen. De staart wordt eerste in de lengte gesloten. Waarna hij aan het vierkantje kan worden gezet. Ook hier goed opletten dat de zomen aan de binnenkant komen. Misschien is dat even puzzelen maar het kan! Trouwens het in zo'n kleine cirkel iets vastnaaien is lastig maar nog net te doen. Is dat gelukt dan de staart door het gaatje halen en in de goede vorm brengen, hier kan een stokje helpen om de punt naar buiten te duwen. De luchtinlaat volgt nu. Hier het zelfde recept en als alles op z'n plaats zit kan de randafwerking om de bovenste rand worden gezet. Het spinnakerzoomband er gewoon over heen vouwen en vaststikken op zo'n 10 mm van de vouw. Door de opening kunnen we met een stopnaald een dun touwtjes voeren. Dit vangt later de trekkracht beter op. We kunnen nu de vierkanten aan elkaar gaan vaststikken. Leg twee elementen met de zomen op elkaar en speld de randen vast. De boven- en onderliggende laag tijdelijk wegvouwen en opletten dat die niet mee wordt genaaid. Door op 2 mm vanaf de rand te stikken naaien we de elementen vierkant vast. Ja, we naaien een de buitenkant van de lijnversiering. Deze stiknaad blijft in het zicht dus netjes werken! Zitten alle elementen aan elkaar vast dan is de "pillow" bijna klaar. Wat we nog moeten doen is de toomlijnen bevestigen. Prik achter het lijntje in de randafwerking met een stopnaald een gaatje en voer hier de toomlijn door. Met een schuifknoop vastzetten. Verdeel de luchtinlaat in vieren. Op elk kwart deel een toompunt maken. Neem in deze toomlijnen een wartel op. De "Pillow"-lijnversiering kan nu in de vliegerlijn worden opgenomen.